

# Wał bezrurowy z wyrównaniem długości

Zapytanie  Zamówienie



Internet: [www.komech.pl](http://www.komech.pl)  
email: [komech@komech.pl](mailto:komech@komech.pl)

ul. Staszica 1  
05-800 Pruszków,  
Tel: 022/ 728 76 06  
FAX: 022/ 728 80 80

Od:

Firma: ..... Pani/Pan: .....

Telefon: ..... FAX: .....

Adres: .....

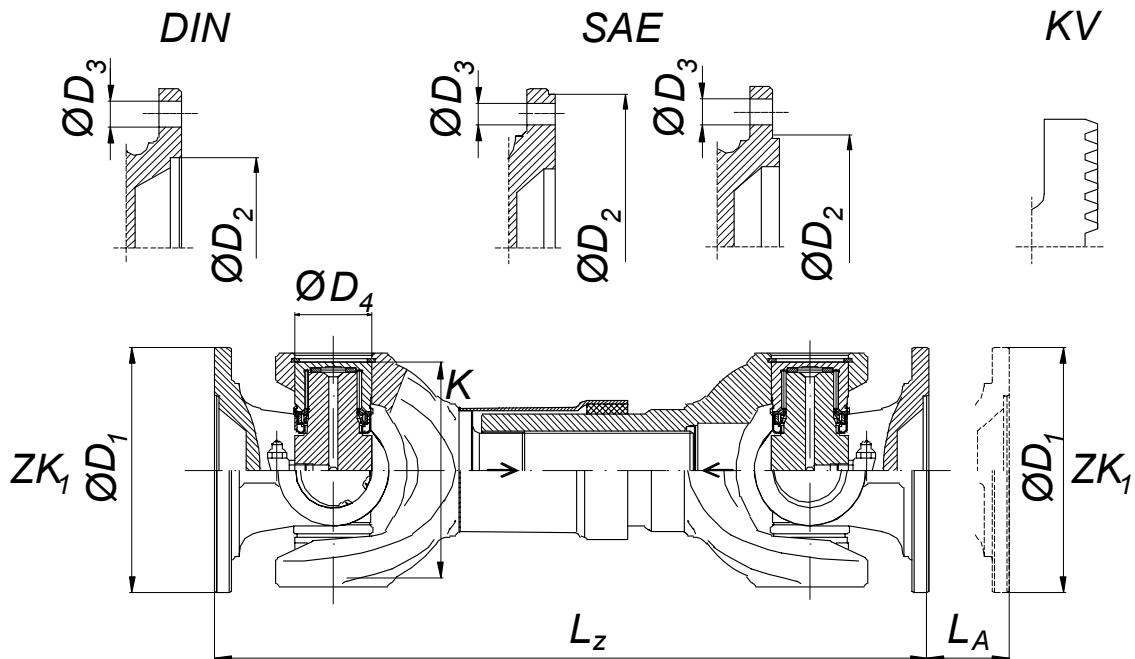

Prosimy wypełnić w miarę możliwości wszystkie poniższe rubryki. Jeśli państwo nie mają wszystkich danych prosimy zostawić puste rubryki.

Wał napędowy				Złącze kołnierzowe ZK1			
$L_z$	Długość w stanie zsunięcia		mm	$D_1$	Średnica		mm
$L_A$	Wyrównanie długości		mm	$D_2$	Średnica zamka		mm
				Ilość	Liczba otworów		ilość
				$D_3$	Średnica otworów		mm
				Typ	DIN, SAE, KV *		
Krzyżak				Złącze kołnierzowe ZK2			
$D_4$	Łożysko		mm	$D_1$	Średnica		mm
$K$	Wysokość		mm	$D_2$	Średnica zamka		mm
	Smarownicza	Tak	Nie	Ilość	Liczba otworów		ilość
	Bezobsługowe	Tak	Nie	$D_3$	Średnica otworów		mm
				Typ	DIN, SAE, KV *		
Zastosowanie Pojazd / Maszyna							
Rodzaj (np. ładowarka, ciężarówka)			Nr katalogowy / producent				

\* zaznaczyć