

# Wał typu **mechanics** z wyrównaniem długości

Zapytanie  Zamówienie

Internet: [www.komech.pl](http://www.komech.pl)  
email: [komech@komech.pl](mailto:komech@komech.pl)



ul. Staszica 1  
05-800 Pruszków,  
Tel: 022/ 728 76 0  
FAX: 022/ 728 80 80

Od:

Firma: ..... Pani/Pan: .....

Telefon: ..... FAX: .....

Adres: .....

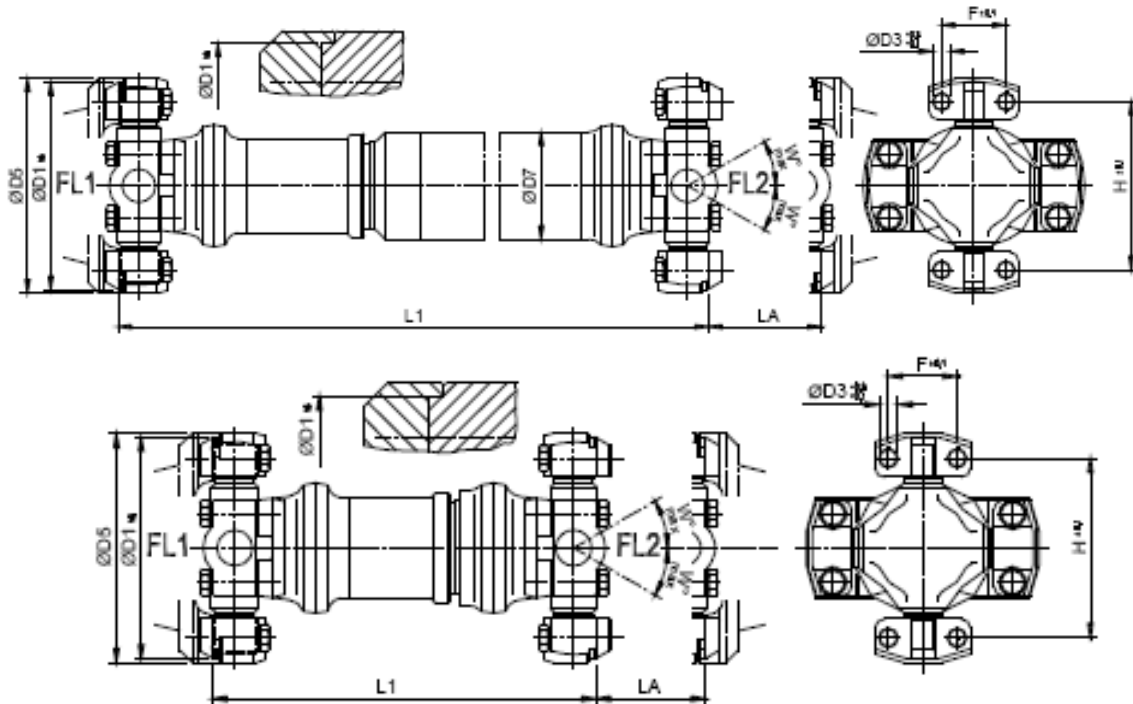

Prosimy wypełnić w miarę możliwości wszystkie poniższe rubryki. Jeśli państwo nie mają wszystkich danych prosimy zostawić puste rubryki.

Wał napędowy <i>mechanics</i>				Złącze FL1			
	Typoszereg*		C	D1	∅ h <sub>6</sub>		mm
L <sub>1</sub>	Długość w stanie zsunięcia		mm	D5	∅		mm
L <sub>A</sub>	Wyrównanie długości		mm				
D7	∅ rury		mm				
Krzyżak				Złącze FL2			
D <sub>3</sub>	∅ otworów		mm	D <sub>1</sub>	∅ h <sub>6</sub>		mm
F ±0,1	rozstaw otworów		mm	D <sub>5</sub>	∅		mm
H ±0,1	rozstaw otworów						
Zastosowanie Pojazd / Maszyna							
Rodzaj (np. ładowarka, ciężarówka)			Nr katalogowy / producent				

\* wpisać jedną z wielkości: 4C, 5C, 6C, 7C, 8C, 8,5C, 9C, 10C