

# Wał dzielony

Zapytanie  Zamówienie



Internet: [www.komech.pl](http://www.komech.pl)  
email: [komech@komech.pl](mailto:komech@komech.pl)

ul. Staszica 1  
05-800 Pruszków,  
Tel: 022/ 728 76 06  
FAX: 022/ 728 80 80

Od:  
Firma:.....Pani/Pan:.....

Telefon:.....FAX:.....

Adres:.....

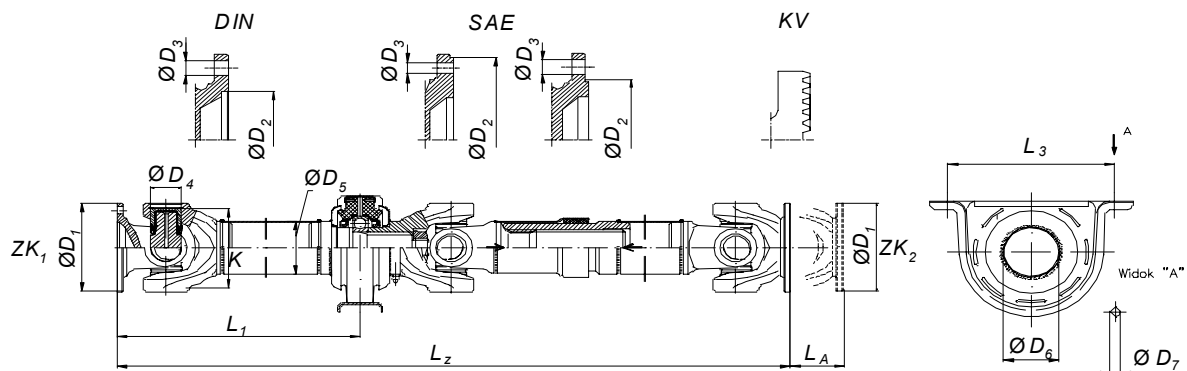

Prosimy wypełnić w miarę możliwości wszystkie poniższe rubryki. Jeśli państwo nie mają wszystkich danych prosimy zostawić puste rubryki.

Wał napędowy				Złącze kołnierzowe ZK1			
L <sub>z</sub>	Długość w stanie zsunięcia		mm	D <sub>1</sub>	Średnica		mm
L <sub>A</sub>	Wyrównanie długości		mm	D <sub>2</sub>	Średnica zamka		mm
L <sub>1</sub>	Wymiar do osi podpory		mm	Ilość	Liczba otworów		mm
D <sub>5</sub>	Średnica rury		mm	D <sub>3</sub>	Średnica otworów		mm
<b>Krzyżak</b>				Typ	DIN, SAE, KV *		
D <sub>4</sub>	Łożysko		mm	<b>Złącze kołnierzowe ZK2</b>			
K	Wysokość		mm	D <sub>1</sub>	Średnica		
	Smarowniczka	Tak	Nie	D <sub>2</sub>	Średnica zamka		mm
	Bezobsługowe	Tak	Nie	Ilość	Liczba otworów		mm
<b>PODPORA</b>				D <sub>3</sub>	Średnica otworów		ilość
L <sub>3</sub>	Rozstaw otworów		mm	Typ	DIN, SAE, KV *		
D <sub>6</sub>	Średnica łożyska		mm				
D <sub>7</sub>	Otworki mocujące		mm				
<b>Zastosowanie Pojazd / Maszyna</b>							
Rodzaj (np. ładowarka, ciężarówka)			Nr katalogowy / producent				

\* zaznaczyć